

SKJ: Art. 21.1.4 Regelung zur Frontspoiler-Befestigung. Die Verwendung des CIK/FIA Frontspoilersystems ist in allen Kart-Kategorien im Rahmen eines Laufes zur autobau Schweizer Kart Meisterschaft 2019 vorgeschrieben. Der Pilot (mit Mechaniker) betritt den Vorstartbereich mit dem Kart und dem DEMONTIERTEN Frontspoiler. Erst auf Anordnung eines Offiziellen wird der Spoiler am Kart befestigt.

Nach dem jeweiligen Rennlauf (Vor-sowie Finalläufen) kontrolliert ein sogenannter Sachrichter unmittelbar vor der Waage das Kart hinsichtlich der Position des Frontspoilers.

- Jedes Kart, an dem der Frontspoiler sich nicht in der korrekten Position befindet, wird dem Rennleiter gemeldet und führt ohne weitere Untersuchung zu einer Zeitstrafe von 5 Sekunden für den betroffenen Pilot. Gegen diese Zeitstrafe kann kein Protest eingereicht werden.
- Es ist verboten nach der Zieldurchfahrt Arbeiten am Kart durchzuführen, Verstösse gegen dieses Verbot bestrafen die Sportkommissare mit einer Disqualifikation vom entsprechenden Wertungslauf und im Wiederholungsfalle mit einer Disqualifikation von der ganzen Veranstaltung. Erst nach der Waage und dem Wiegeprozedere sind wieder Arbeiten am Kart erlaubt.
- Das zurücksetzen eines ausgelösten Spoilersystems wird als Reparatur angesehen. Diese Zurücksetzen ist ausschliesslich in der Reparaturzone erlaubt, wenn diese vor dem Ende des Rennlaufes (Vor-sowie Finalläufe) auf dem dafür vorgeschriebenen Weg erreicht wird.

AKS: Art. 21.1.4 Réglementation relative à la fixation du spoiler frontal. Dans le cadre d'une course pour l'autobau Championnat Suisse de karting 2019, le recours au système de spoiler frontal CIK/FIA fait dans toutes les catégories de karting l'objet de prescriptions. Le pilote (avec le mécanicien) se rend avec son kart et le spoiler frontal DÉMONTÉ dans la zone de départ anticipé. Ce n'est que sur ordre d'un officiel que le spoiler est fixé sur le kart.

Après la course correspondante (course de préliminaire et finale), ce qu'on appelle un juge de fonds va contrôler la position du spoiler frontal sur le kart immédiatement avant la balance.

- Chaque kart sur lequel le spoiler frontal n'est pas fixé dans la position correcte va être annoncé au directeur de course et entraîner pour le pilote concerné sans autres vérifications une pénalité de temps de 5 secondes. Aucun protêt ne peut être déposé contre cette pénalité de temps.
- Il est interdit d'effectuer des travaux sur le kart après avoir franchi la ligne d'arrivée, les commissaires sportifs sanctionnent les infractions à cette interdiction par une disqualification du pilote pour la manche correspondante et, en cas de récidive, par une disqualification du pilote pour toute la manifestation. Ce n'est qu'après la balance et la procédure de pesée que des travaux pourront de nouveau être effectués sur le kart.
- Le repositionnement d'un système de spoiler déclenché est considéré comme réparation. Ce repositionnement est exclusivement permis dans la zone de réparation lorsqu'on s'y rend avant la fin de la manche (courses de préliminaire et finale) par le chemin prescrit à cet effet.

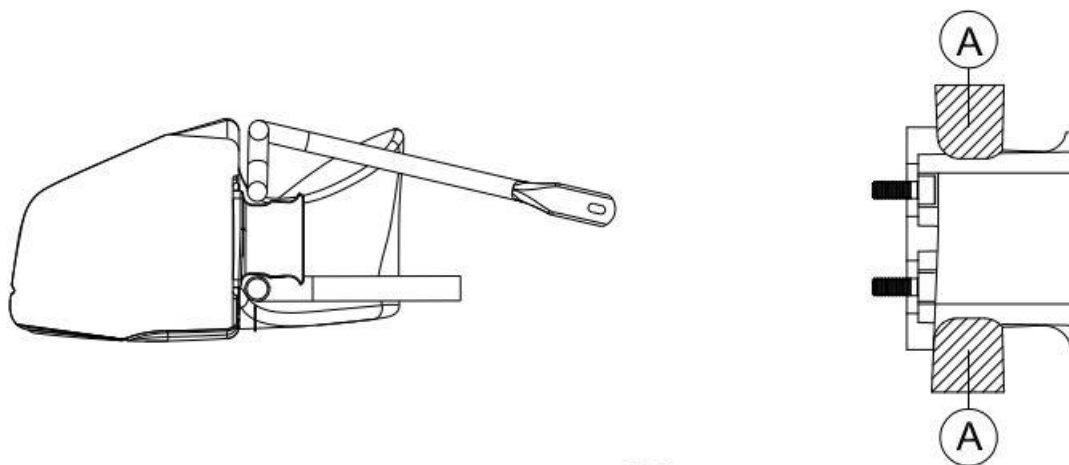

417

DESSIN TECHNIQUE N° 2d

Installation correcte du «Carénage Avant»

Position correcte / Correct position

TECHNICAL DRAWING No. 2d

Correct installation of the "Front Fairing"

Position acceptable / Acceptable position

